



Comfort Audio
HEAR THE FUTURE

Comfort Contego User Manual

Please read the User Manual
before using this product.

English	-	page 1
Español	-	página 28
Français	-	page 54

Comfort Contego T900
Transmitter



Comfort Contego R900
Receiver

DO NOT USE the **COMFORT CONTEGO**
if you have a **PACEMAKER** or other
implanted device. The Comfort Contego
could cause the pacemaker or other
implanted device to malfunction and cause
serious injury or death.

Comfort Contego is not to be used as a substitute to the hearing aids and should be used in accordance with the specifications and recommendations provided by your physician.

NOTE! Max output > 130 dB SPL. Could be very dangerous for your hearing.
It is recommended that customers keep the volume control in the lowest position, when turning on the device.

Comfort Audio is not liable for damages arising from usage of the equipment not in accordance with the instructions provided by Comfort Audio. Comfort Audio shall not be liable for performance problems and/or damages caused in any way by customer's modification of any part of the equipment.

Industry Canada, Operation is subject to the following two conditions:

- (1) this device may not cause interference, and
- (2) this device must accept any interference, including interference that may cause undesired operation of the device.

Federal Communications Commission Statement, This device complies with part 15 of the FCC Rules. Operation is subject to the following two conditions:

- (1) this device may not cause harmful interference, and
- (2) this device must accept any interference received, including interference that may cause undesired operation.

WARNING!

Changes or modifications not expressly approved by the party responsible for compliance could void the user's authority to operate the equipment

NOTE:

This equipment has been tested and found to comply with the limits for a Class B digital device, pursuant to Part 15 of the FCC Rules. These limits are designed to provide reasonable protection against harmful interference in a residential installation. This equipment generates, uses and can radiate radio frequency energy and, if not installed and used in accordance with the instructions, may cause harmful interference to radio communications. However, there is no guarantee that interference will not occur in a particular installation. If this equipment does cause harmful interference to radio or television reception, which can be determined by turning the equipment off and on, the user is encouraged to try to correct the interference by one or more of the following measures:

- Reorient or relocate the receiving antenna.
- Increase the separation between the equipment and receiver.
- Connect the equipment into an outlet on a circuit different from that to which the receiver is connected.
- Consult the dealer or an experienced radio/TV technician for help.

Contents

	Page
Introduction	4 - 5
This is included	6 - 7
Getting started	8 - 11
Charging	8
Functions - receiver	12 - 14
Functions - transmitter	14 - 15
Menu	16 - 17
Symbols receiver	18 - 19
Symbols transmitter	20 - 21
Radio range and channels	22
Using the neck loop/headphones	23
Special functions, Watching TV	24
Troubleshooting	25
Safety instructions	26
Service, guarantee and technical data	27

Introduction

Congratulations on your choice of the Comfort Contego. You have your hearing product with you in many different situations and use it to participate in all conversations. It is easy to use and works regardless of whether you have a hearing aid or not.

Please read through this *User manual* before you use the product.



For conversations
at home or at work



Watching TV



At a restaurant

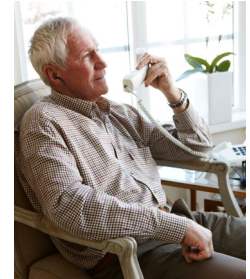

Use with your phone

This is included

Bag



Audio Kit



Power supply / Charger



Telephone Kit



Transmitter - Contego T900

Receiver - Contego R900



Alternatives

Neck loop with extension cable



or

Headphones



Earphones



Getting started

Charging

Comfort Contego contains a rechargeable battery. Charge the transmitter and the receiver for at least 4 hours before using them for the first time.

An empty battery takes about 4 hours to charge. When the battery is charged you can use the unit for up to 20 hours. The transmitter can be charged during use.

To charge:

When the battery is being charged the battery symbol on the display blinks. When the battery symbol is full Comfort Contego is fully charged and charging ceases. Changing the battery without the assistance of an authorized dealer will void the Limited Warranty.

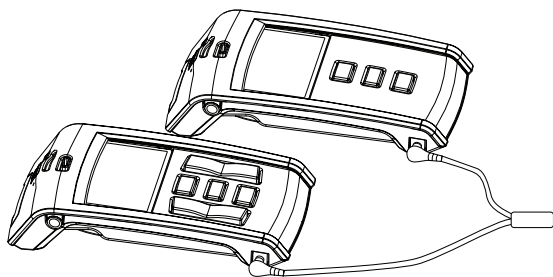

Use only the Comfort Audio charger that is supplied.

Starting to use the Comfort Contego

1. When the Comfort Contego is fully charged - start the receiver by pressing the button for about 2 seconds, until the indicator bar in the display is fully lit up.

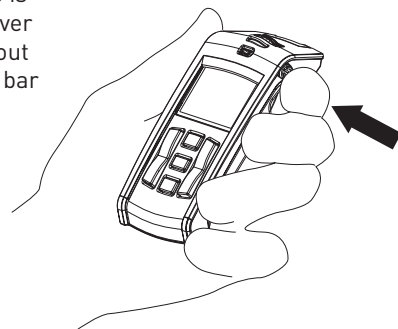

2. Then connect the neck loop and turn the hearing aid to the T position. Use the headphones instead of the neck loop if you don't use hearing aids.

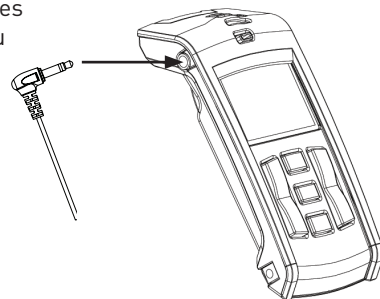

3. Picking up sound via the built in microphones in the receiver. Set the audio level by means of the right hand volume controller (see page 12) (Note! Start listening at a low volume. If the volume is not set on the lowest position, the sound could potentially cause harm to the customers' hearing.)

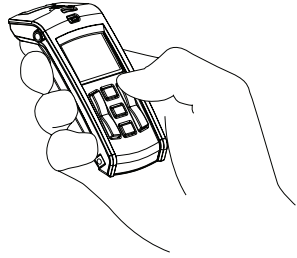

Select the directional or omni-directional microphone with the arrow buttons in the middle (see page 12). Place the receiver on a table or aim it at the person you want to listen to.

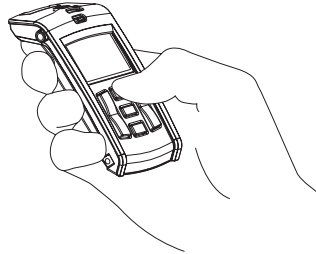

Choose directional or omni-directional settings depending on the situation. Normally in noisy surroundings directional setting is preferred.

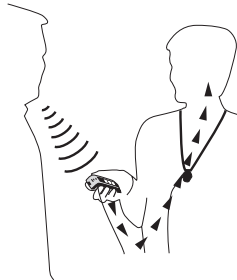

4. Picking up sound by means of transmitter. When the distance between you and the speaker /sound source is longer, let the person you want to hear use the transmitter.

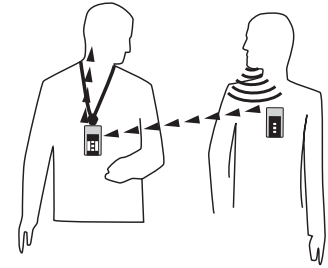

Set the audio level by means of the left hand volume controller. (see page 12) (Note! Start listening at a low volume)

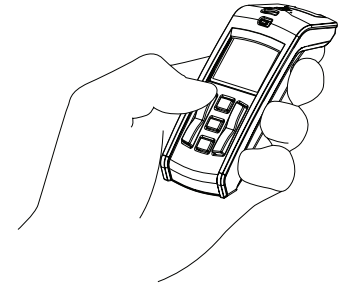

(When the transmitter or receiver is turned on, the most recent settings for volume and microphone type are automatically selected)

Functions - Receiver, Comfort Contego R900



Functions R900

The most important functions can be accessed without needing to go into the menu. (For menu see page 16.)

Volume controller receiver (internal microphones)

By pressing the plus sign you increase the volume on the receiver microphone

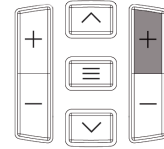

By pressing the minus sign you decrease the volume on the receiver microphone

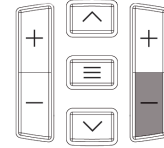

Directional microphone

With the upper arrow you select the directional microphone

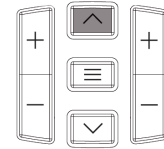

Omni-directional microphone

With the lower arrow you select the omni-directional microphone

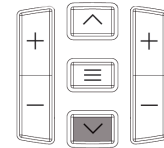

Functions Receiver R900

Volume controller (transmitter)

By pressing the plus sign you increase the volume from the transmitter microphone.

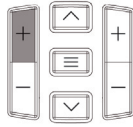

By pressing the minus sign you decrease the volume from the transmitter microphone.

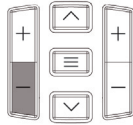

Functions Transmitter T900

Line in unattached

Directional microphone

With the upper arrow you select the Uni-directional microphone.



Omni-directional microphone

With the lower arrow you select the omni-directional microphone.



Line in attached

By pressing the upper arrow you increase the line in amplification.

By pressing the lower arrow you decrease the line in amplification.

Functions - Transmitter, Comfort Contego T900



Menu Receiver and transmitter

The functions in the menus are the same for both the receiver and the transmitter.

Press and hold the Menu/OK button for a short moment to access the menu:

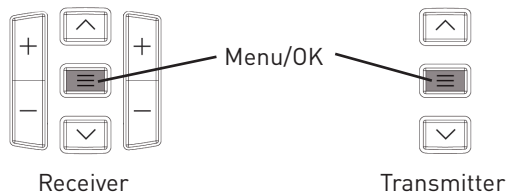

Choices displayed on the transmitter:

Back
Channel
Pairing
Line in
Language
Key lock

Choices on the receiver:

Back
Pairing
Language
Key lock

You select the function by navigating up or down with the arrow buttons

To make a selection, press Menu/OK
To return, also press Menu/OK

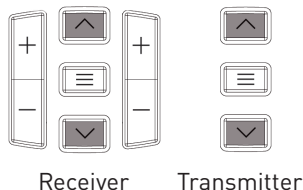

Channel settings

The transmitter and receiver are set on the same channels when you receive the product. To change channels choose Channel in the menu and press OK, navigate between the channels by using the arrows up and down. To choose a channel press OK.

Pairing

In order to use the receiver and the transmitter they must be paired. (When you receive them they are already paired). Confirm that both the transmitter and receiver are charged and ON. Press MENU key on the transmitter and receiver. Scroll to PAIR and press OK (Menu Key). A new menu will show. Press pair. The unit will display "Wait for receiver/transmitter". Press OK on the transmitter. In a few seconds the Units will PAIR and display "Pairing Complete".

Line in

Here you choose if you want to use an external sound source. When you receive the Contego it is on "Line in"

Language

Select the language with the arrows. Press OK.

Key lock

When you are in the menu selection "Lock Keys" and press Menu/OK you lock the keys. To unlock them press the up and down arrow keys simultaneously.

Display Symbols on the Receiver, Comfort Contego R900

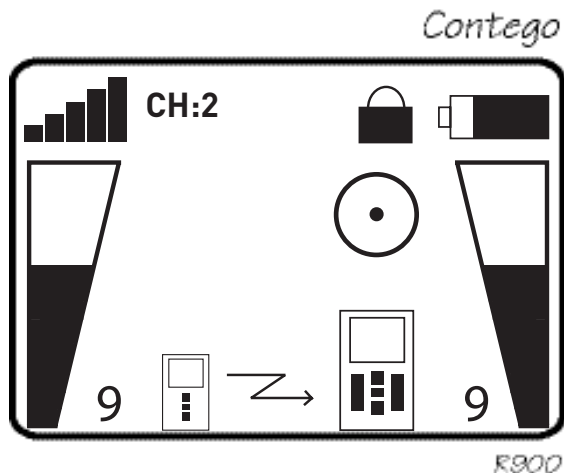

CH:2 Channel

The number shows which channel the receiver is set on. (The receiver and transmitter must be on the same channel in order to be able to work together.) When the exclamation mark “!” is displayed it means that you are transmitting on a frequency that you must apply for permission to use. **(Comfort Audio is not liable for unauthorized use of radio waves, such as, but not limited to: interferences with police communication, or strategic communication, military installations etc.)**



Signal strength

Shows how strong the signal between the receiver and the transmitter is.



Battery status

Shows the current battery capacity.



Key Lock

When the padlock is showing the key lock is activated. (see page 17).



Volume transmitter

The bar display and the number beside it show the volume on the transmitter.



Volume receiver

The bar display and the number beside it show the volume on the receiver.



Directional microphone setting

With the directional microphone setting you receive a directional microphone aimed at a limited area.



Omni-directional microphone setting

With the omni-directional microphone setting you can cover a larger area.

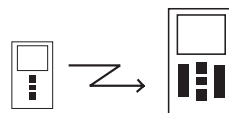

Transmission

Shows that there is contact between the receiver and the transmitter. If the receiver and transmitter are too near one another “Too close” is displayed.

Display Symbols Transmitter, Contego T900

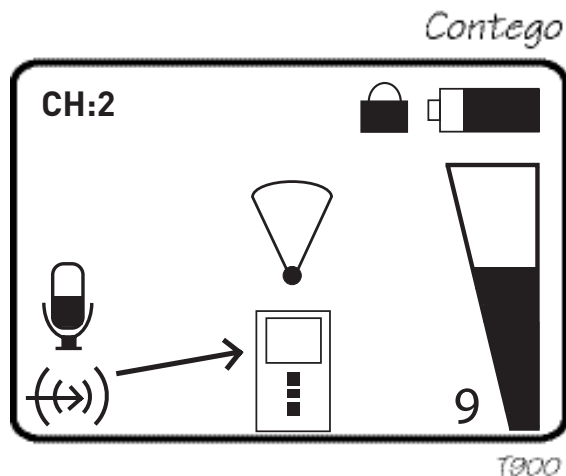

CH:2 Channel

The number shows which channel the receiver is set on. When the exclamation mark "!" is displayed it means that you are transmitting on a frequency that you must apply for permission to use.



Key Lock

When the padlock is displayed the key lock is activated (see page 17)



Battery status

Shows the current battery capacity.



Directional microphone setting

With the directional microphone setting you receive a directional microphone aimed at a limited area.



Omni-directional microphone setting

With the omni-directional microphone setting you can cover a larger area. This is perfect for a meeting or a dinner with several people.



Line in / Microphone

Line in is for listening to an external sound source, for example a TV or a stereo. When the cable is connected, an arrow is shown between the symbol and the transmitter.



Amplification Line in

The bar display and the number beside it show the amplification of the external sound source.



Radio range and channels

The aerials for the transmitter and receiver are built in. The range is up to 30 meters (up to 100 feet). This can vary depending on the kind of environment you are in.

Like all radio transmitters Comfort Contego communicates on special channels. If you use two transmitters on the same channel there will be an interference.

Other electronic equipment can also interfere with the radio transmissions.

The channel that you use in your country is perhaps not permitted abroad. Always get in touch with your hearing aid provider in your country in order to find out which channels are permitted in different countries.

Comfort Audio is not liable for unauthorized use of radio waves, such as, but not limited to: interferences with police communication, or strategic communication, military installations etc.

Neck loop

With a neck loop connected to the receiver you can listen with a hearing aid set on the T position.

Connect the neck loop or the extension cable to the receiver.

Make sure that you attach the receiver's clip to the security loop on the neck loop for better performance.

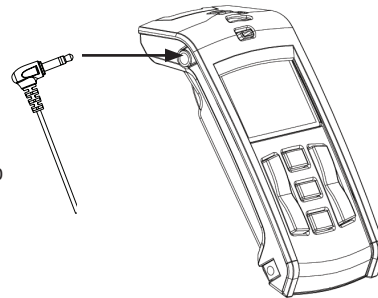

Injuries may occur if loop gets caught. Keep the neck loop away from objects representing a danger like moving machinery, steering wheel while driving, elevator doors etc. Do not use the neck loop during sport activities or play.

Headphones or earphones

Headphones or earphones can be connected in the same way as described above.

Special functions

Add a receiver / more receivers

If you want to use more than one receiver to listen with this is not a problem (e.g. during a guided tour.) In order to add a receiver go into the menu on the extra receiver, Choose Pair. Then go into the menu of the transmitter. Choose Pair and press OK. Pair complete! The new receiver can then be used to listen with.

- Tip:
- More than one receiver can be paired at the same time.
 - Instead of using the transmitter menu you can pair by pushing two quick times on the menu button on the transmitter.

Watching TV

In order to be able to hear the TV or other sources of sound you can use the sound kit. You can then listen with the receiver.

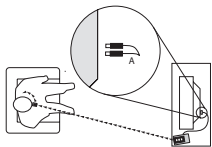

Connect the cable (A) between the TV and the socket on the Contego transmitter (T900). (Make sure the transmitter is set on "Line in")

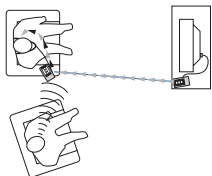

With the help of the built in microphone in the receiver you can also listen to people sitting next to you on the sofa.

Talking on the phone

In order to hear better when you are talking on the phone, use the Comfort Contego Telephone kit and connect it to your landline telephone and the transmitter. See separate User manual for further instructions.

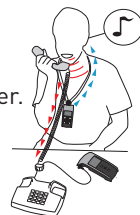

Troubleshooting

Transmitter and receiver do not start.

Charge the transmitter and the receiver. Remember that you must hold the ON/OFF button in for 2 seconds in order to start Comfort Contego. If it still does not work - check the charger is connected to the mains. Contact your retailer to change the battery.

Poor speech reception

The distance between the transmitter and the receiver is too long. The distance between the microphone and the person speaking can also be too long.

Poor range and interference

In certain environments consisting of concrete, iron and metal plates, the range can be reduced. There can also be interfering equipment nearby. Change channel.

If you change channel on the transmitter the receiver must be on and within the transmitters range to follow the channel switch.

NOTE

If you use a hearing aid make sure that it is working and that it is in the T-coil setting. Always make sure that the receiver and the transmitter are paired.

Important Safety Instructions

Not following the Important Safety Instructions, or trying to repair and/or tampering the Equipment without the assistance of an authorized technician will void the Limited Warranty. Comfort Audio is not liable for any damages arising out of such unauthorized uses, repairs, and/or tampering.

- 1) Read these instructions.
- 2) Keep these instructions.
- 3) Heed all warnings.
- 4) Follow all instructions.
- 5) Do not use this apparatus near water, it may damage the product.
- 6) Clean only with dry cloth, otherwise you could damage the product.
- 7) Install in accordance with the manufacturer's instructions. If not, it may damage the product.
- 8) Do not use or install near any heat sources such as radiators, heat registers, stoves, or other apparatus (including amplifiers) that produce heat.
- 9) Protect the power cord from being walked on or pinched particularly at plugs, convenience receptacles, and the point where they exit from the apparatus.
- 10) Only use attachments/accessories specified by the manufacturer.
- 11) Unplug this apparatus during lightning storms or when unused for long periods of time.
- 12) Refer all servicing to qualified service personnel. Servicing is required when the apparatus has been damaged in any way, such as power-supply cord or plug is damaged, liquid has been spilled or objects have fallen into the apparatus, the apparatus has been exposed to rain or moisture, does not operate normally, or has been dropped.

The weights, dimensions, capacities, performance ratings and other data in Comfort Audio's brochures, prospectus, circulars, advertisements, price lists and instructions sheets are mentioned only as general information. They are only approximate and shall not bind Comfort Audio.



Service and guarantee

Comfort Audio Inc. warrants this product sold to the first end user (buyer) against defects in materials or workmanship for the time period and as set forth below. Pursuant to this Limited Warranty, Comfort Audio will, at its own option, either (a) repair the product or the parts determined to be defective, using new or refurbished parts, or (b) provide you with a new, or at our option, a refurbished unit. The repaired or exchanged unit is under warranty for the remainder of the original product's warranty period. The warranty does not include any other direct, indirect or consequential damage or loss, or any third party damages or losses. This Limited Warranty is for a period of two years from the date of purchase as indicated by an original receipt from a Comfort Audio authorized retailer, dispenser or medical facility. For accessories, the warranty period is 90 days as of the date of delivery.

Accessories and spare parts

Spare parts and accessories can be ordered (see pages 6-7 for pictures.) You are always welcome to contact your nearest retailer if there is anything you are unsure about.

NOTE: The Comfort Contego battery last up to 5 years when using it in a normal way. The capacity of the battery deteriorates step by step after many charging and discharges. When the times come for a battery change, the product, both the transmitter and receiver should be sent back to the retailer or Comfort Audio service centre.

Technical data

Type of transmitter:	Digital modulation, with encryption
Range:	- 30 metres/100 feet
Size:	0,87 x 1,77 x 3,86 inches
Weight:	2,1 oz
Frequency range:	904-926 MHz
Channels:	38
Antenna:	Built in
Operating time:	Up to 20 hours
Battery:	Rechargeable Li-Ion
Charging time:	4 hours
Microphones:	Built in, directional and omni-directional
Input:	Line in / Microphone
Max output:	< 130 dB SPL
Max gain:	< 50 dB

Comfort Contego Manual de Usuario SudAmérica

Favor leer este manual antes
de usar este producto

Comfort Contego T900
Transmisor



Comfort Contego R900
Receptor

Nota: Potencia de salida máxima mayor a 130 decibelios SPL. El uso incorrecto puede ser dañino para su oído. Se recomienda que el usuario mantenga el control de volumen en la posición mínima cuando se enciende el dispositivo.

English - page 1
Español - página 28
Français - page 54

Contenido

	Página
Introducción	30 - 31
Se incluye:	32 - 33
Para empezar...	34 - 37
Cargar	34
Funciones - receptor	38 - 40
Funciones - transmisor	40 - 41
Menú	42 - 43
Símbolos receptor	44 - 45
Símbolos transmisor	46 - 47
Alcance y canales	48
Utilización del aro magnético/auriculares	49
Funciones Especiales, Para ver TV	50
Solución de Problemas	51
Instrucciones de Seguridad	52
Servicio, garantía y datos técnicos	53

Introducción

Felicitaciones por elegir Comfort Contego. En el bolso encontrará todo lo que necesita para mejorar su comprensión del habla en todo tipo de situaciones. Su dispositivo de audición le acompañará en muchas situaciones distintas, y lo utilizará para participar en todas las conversaciones. Es fácil de usar y asiste su audición ya sea si usa un audífono o no.

Sírvase leer cuidadosamente este manual de usuario antes de utilizar el producto.



Para conversar en el hogar o en el trabajo



Para ver la TV



En el restaurante



Hablar por teléfono

Incluye:

Bolso



Transmisor - Contego T900

Receptor - Contego R900



Equipo de sonido



Cargador



Kit de teléfono



Alternativas (accesorios no incluidos en el kit)

Aro magnético en el cable de extensión



Auriculares



Para empezar

Cargador

Comfort Contego contiene una batería recargable. Cargue el transmisor y el receptor por lo menos 4 horas antes de usarlos por primera vez.

Una batería se carga en 4 horas. Cuando la batería esta cargada, puede usar la unidad por hasta 20 horas. Se puede cargar el transmisor mientras se usa.

Para cargar la batería

Cuando la batería está siendo recargada, el indicador parpadea. Cuando el indicador de la batería esté completo, su Comfort Contego cesará el proceso de carga. Para cambiar la batería deberá contactar al distribuidor y/o servicio técnico autorizado. No debe hacerlo usted mismo.

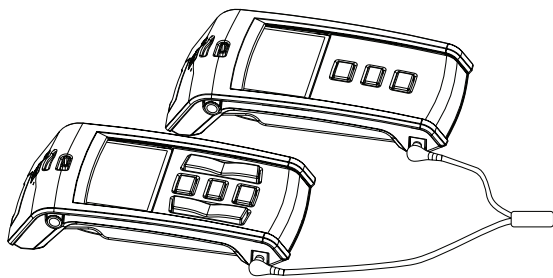

Use solamente el cargador Comfort Audio AB incluido en el equipo.

Cómo usar su Comfort Contego

1. Cuando Comfort Contego se haya cargado completamente, inicie el receptor presionando el botón unos dos segundos, hasta que la barra indicadora de la pantalla aparezca totalmente iluminada.

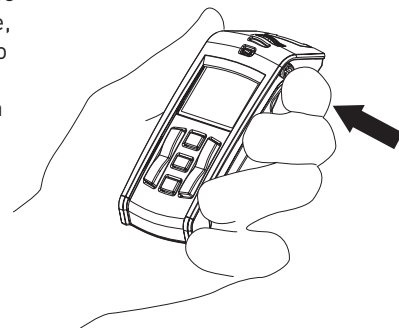

2. Luego, conecte el aro magnético y coloque su audífono en la posición T. Use los auriculares en vez del aro magnético si usted aún no usa un audífono.

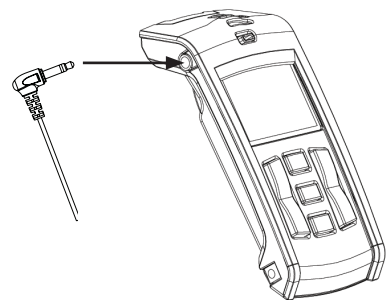

3. Cómo obtener el sonido a través de los micrófonos incorporados en el receptor: Ajuste el volumen presionando el control derecho. (Ver página 38) (Importante! Comience a escuchar con el volumen bajo)

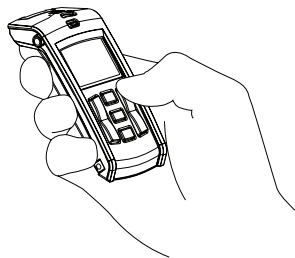

Seleccione la direccionalidad del micrófono usando el control del medio (ver página 38).

Ubique el receptor sobre una superficie plana o apuntando a la persona que usted desea escuchar. Decida la direccionalidad de acuerdo a la situación. Generalmente, en ambientes ruidosos, se aconseja la uni-direccionalidad.

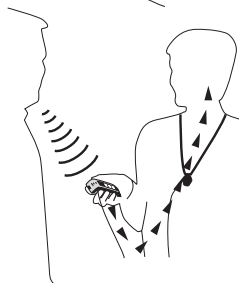
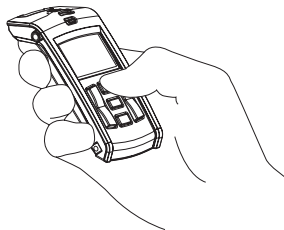

4. Cómo recibir el sonido a través del transmisor.

Cuando la distancia entre usted y el emisor o fuente de sonido es mayor, deje a la persona usar el transmisor.

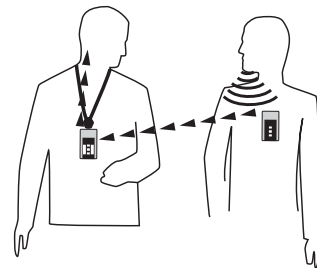

Fije el nivel de audio presionando el control izquierdo (ver página 38) (Importante! Comience a escuchar con el volumen bajo.)

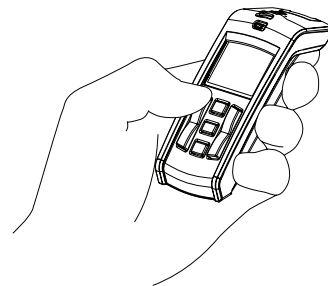

(Cuando el transmisor o el receptor son encendidos, la selección más reciente de volumen será seleccionada automáticamente.)

Funciones - Receptor, Comfort Contego R900



Funciones R800

Se puede acceder a las funciones más importantes sin necesidad de abrir el menú control de volumen para el receptor (micrófono interno) (ver menú en la página 42)

Control de Volumen para el Receptor (micrófono interno)

Presionando el signo más se aumenta el volumen del receptor (lado derecho).

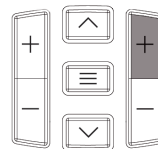

Presionando el signo menos se disminuye el volumen del micrófono del receptor.

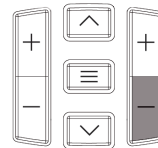

Micrófono unidireccional

Presionando la flecha de arriba, se selecciona el micrófono unidireccional

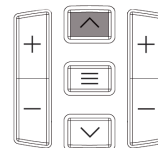

Micrófono multidireccional

Se controla apretando la flecha de abajo

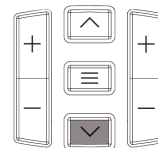

Funciones del Receptor R900

Control de volumen (transmisor)

Presionando el signo más, se aumenta el volumen del micrófono del transmisor.

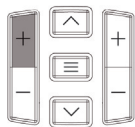

Presionando el signo menos, se disminuye el volumen del micrófono del transmisor.

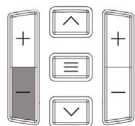

Funciones del Transmisor T900

Sin alineado

Micrófono direccional

Presionando la flecha de arriba se selecciona el micrófono direccional.



Micrófono multidireccional

Presionando la flecha de abajo se selecciona el micrófono multidireccional.



Con alineado

Presionando la flecha de arriba se aumenta la amplificación alineado.

Presionando la flecha de abajo se disminuye la amplificación alineado.

Funciones – Transmisor, Comfort Contego T900



Acceso al menú del receptor y transmisor

Presionar y sostenga la tecla Menú/OK por unos segundos para acceder al menú:

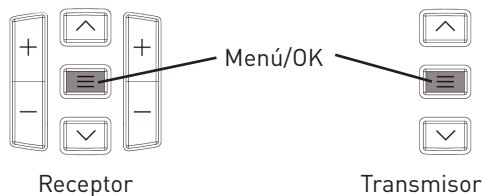

Opciones que muestra el transmisor:

Atrás
Canal
Parear
Entrada
Idioma
Bloquear teclas

Se selecciona la función presionando los botones de flecha hacia arriba o hacia abajo

Para seleccionar, presionar Menú/OK
Para volver, presionar Menú/OK

Opciones en el receptor:

Atrás
Emparejamiento
Idioma
Candado

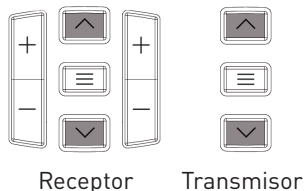

Cómo fijar el canal

Tanto el transmisor como el receptor están pre-programados en el mismo canal al momento en que usted recibe el producto. Para cambiar de canal, elija Canal desde el menú y presionar OK. Cambie de canal utilizando las flechas hacia arriba o hacia abajo. Para elegir el canal, presionar OK.

Parear

Condición de uso para el Contego es que tanto el receptor como el transmisor deben estar en el mismo canal o parear la transmisión. (Al recibirlos, estos ya están pareados). Para parearlos, elija Parear en el menú del receptor y presionar OK. La frase "Esperando transmisor" aparecerá en el visor. Entre al menú del transmisor y elija Parear, presionar OK. Aparecerá la frase "Pareado finalizado". (Recuerde, tanto el receptor como el transmisor deben estar en el mismo canal para parear la transmisión de sonido.)

Entrada

Aquí usted selecciona si desea usar una fuente de sonido externa. Cuando recibe el Contego, éste está "Entrada".

Idioma

Seleccione el idioma con las flechas. Presionar OK.

Bloquear teclas

Al estar en la selección de "Candado" y presionar Menú/ OK todas las funciones antes elegidas quedarán establecidas. Desbloqueado volver a cambiar presionar las flechas hacia arriba y abajo simultáneamente.

Símbolo en la pantalla del Receptor, Comfort Contego R900

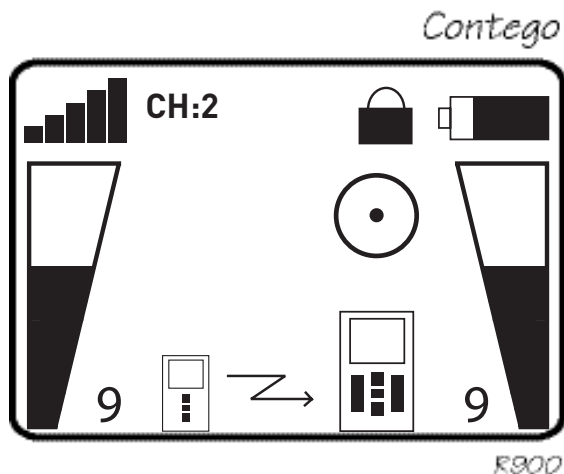

CH:2

Canal

Muestra el número de canal en que el receptor se encuentra. [El receptor y el transmisor deben estar en el mismo canal.]

Si el visor muestra el signo "!", significa que tal frecuencia es restringida.



Indica –de mayor a menor-- la fuerza de la señal entre el transmisor y el receptor



Indica el nivel de carga de la batería



Bloquear teclas

Muestra la fijación o no de las selecciones que usted ha hecho. (ver página 43).



Nivel de volumen del transmisor



Nivel de volumen del receptor



Micrófono unidireccional focalizando un área determinada



Micrófono multidireccional Capta señales desde áreas amplias

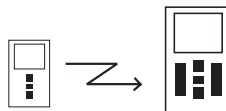

Transmisión

Muestra si existe contacto entre el receptor y el transmisor. Si están demasiado cerca, la frase "muy cerca" aparecerá en el visor.

Símbolos en el Transmisor, Contego T900

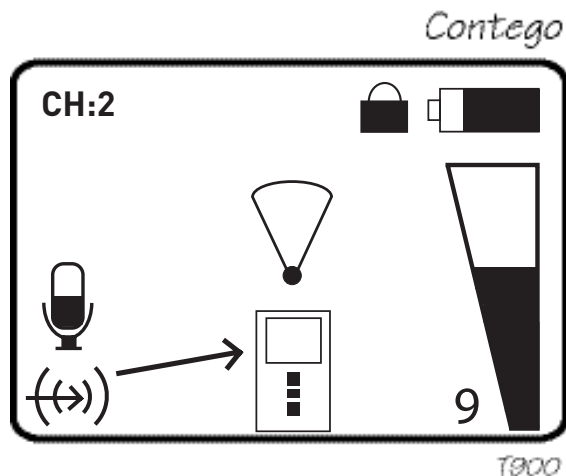

CH:2 Canal

El número muestra el canal en que el receptor ha sido fijado. Cuando vea el signo "!", significa que tal frecuencia está restringida.



Bloquear teclas

Indica que el candado está activado (ver página 43).



Nivel de carga disponible en la batería



Micrófono direccional

Focaliza un área determinada.



Micrófono Multi-direccional

Capta señales amplias. Es ideal para reuniones o cenas con varias personas.



Entrada de Micrófono

Sirve para escuchar desde una fuente externa, como TV o stereo. Cuando el cable está conectado, aparece una flecha entre el símbolo y el transmisor.



Amplificación de la alineado

La barra muestra el nivel de amplificación recibida desde la fuente externa de sonido.

Alcance y canales de radio.

Las antenas para el receptor y transmisor vienen incorporadas. El alcance es de hasta 30 metros. Esto puede variar, de acuerdo al ambiente donde usted se encuentre.

Como cualquier otro transmisor de ondas radiales, Comfort Contego se comunica a través de canales especiales. Si usted usa dos transmisores en la misma frecuencia, habrá interferencia.

Otros equipos electrónicos también pueden interferir en la transmisión.

Aro magnético

Con el aro magnético conectado al receptor, usted puede escuchar con su audífono ajustado en la posición T.

Conecte el aro magnético o la extensión del cable al receptor.

Para un mejor rendimiento, asegúrese de ajustar el clip del receptor a la presilla de seguridad de la cinta para colgar del cuello.

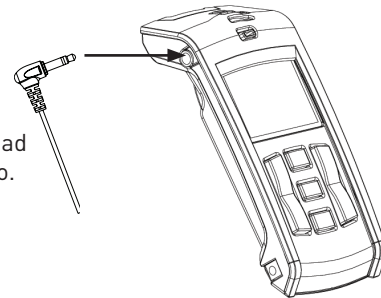

Si se atasca el Aro Magnético, pueden ocurrir accidentes personales. Mantener el Aro Magnético lejos de objetos que representen un peligro y también alejado de maquinarias en movimiento, el volante del auto durante la conducción, puertas de ascensores, etc. No utilice el Aro Magnético mientras realiza actividades deportivas.

Auriculares

Los auriculares se pueden conectar de la misma forma arriba descrita.

Funciones Especiales Añadir un receptor / más receptores

Si quiere usar más de un receptor para escuchar con este aparato eso no es un problema (ejemplo durante un tour guiado). Para añadir un receptor ir al menú del receptor extra y elegir **parear**. Luego vaya al menú del transmisor. Elija **Parear** y presionar **OK**. **Emparejamiento completado! El nuevo receptor puede ser usado para escuchar.**

Guía

Más de un receptor puede ser pareado al mismo tiempo. En vez de usar el menú del transmisor, usted puede parear presionando dos veces y en forma rápida en botón de menú del transmisor.

Ver TV

Para poder escuchar la TV u otras fuentes de sonido use el kit de sonido. Entonces podrá escuchar con el receptor.

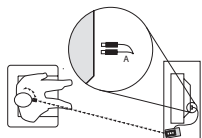

Conectar el cable (A) entre el TV y el soquete del transmisor Contego (T900). Asegúrese de que el transmisor esté ajustado en alineado.

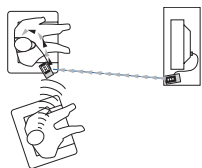

Con la ayuda de un micrófono en el receptor usted también podrá escuchar a las personas que estén sentadas al lado suyo en el sofá.

Hablar por teléfono

Para mejorar la audición cuando habla por teléfono, utilice el kit para teléfono Comfort Contego conectándolo a su línea de teléfono fija. Consulte el manual de usuario aparte para obtener instrucciones más detalladas.



Resolución de problemas

El transmisor y el receptor no encienden.

Cargue el transmisor y el receptor. Recuerde que debe apretar el botón ON/OFF por algunos segundos para que el Comfort Contego empiece a funcionar. Si aún así no funciona, revise si el cargador está conectado a la electricidad. Contacte al distribuidor autorizado para cambiar la batería en la eventualidad que ésta no acepte recarga.

Mala recepción de las conversaciones

Demasiada distancia entre el transmisor y el receptor. Demasiada distancia entre el micrófono y la persona que está hablando.

Débil rango o interferencia

En algunos ambientes como los construidos de concreto, metal y planchas metálicas, el rango puede disminuir. También algún equipo cercano puede producir interferencia. Si es así, cambie de canal. Si usted cambia de canal en el transmisor el receptor debe también estar prendido y dentro del radio del transmisor.

Nota

Si usted usa un audífono, asegúrese de que esté funcionando y que esté en el programa T. Asegúrese siempre que el receptor y el transmisor estén pareados.

Instrucciones de Seguridad

- 1) Lea estas instrucciones.
- 2) Mantenga en su poder estas instrucciones
- 3) Ponga atención a las advertencias
- 4) Siga todas las instrucciones
- 5) No utilizar este aparato dentro del agua
- 6) Limpie sólo con algodón seco
- 7) No bloquee ninguna apertura de ventilación.
Instale según las instrucciones.
- 8) No instalar cerca de fuentes de calor como radiadores y/o amplificadores.
- 9) Proteger el cable de energía.
- 10) Utilizar sólo accesorios autorizados.
- 11) Desenchufar el aparato durante tormentas o cuando no se use por un período prolongado.
- 12) Todo servicio requerido debe ser realizado por personal calificado. Se requerirá mantención cuando el equipo haya sido dañado en alguna forma; a modo de ejemplo, el cable eléctrico o el enchufe estén dañados, cuando líquido haya penetrado en el equipo, cuando objetos pesados lo hayan dañado, cuando los equipos hayan sido expuestos a la lluvia o a la humedad y no responden normalmente o hayan sido golpeados.

El peso, dimensiones, capacidad, rango de rendimiento y otra información de los Manuales, prospectos, circulares, propaganda, listas de precios y cartilla de instrucciones de Comfort Audio constituyen una información general. Son sólo aproximaciones y no imponen obligaciones a Comfort Audio.

Manufacturado por:

Comfort Audio AB
Box 154, SE-301 05 Halmstad, Sweden
www.comfortaudio.com



Servicio y garantía

Comfort Audio Inc. garantiza este producto vendido al primer usuario final (comprador) frente a defectos de materiales o mano de obra durante el período de tiempo y con las condiciones que se establecen a continuación. En virtud de esta Garantía Limitada, Comfort Audio podrá, según su criterio, (a) reparar del producto o las piezas determinadas como defectuosas, con piezas nuevas o reparadas o (b) proporcionarle uno nuevo o, si se considera oportuno, una unidad restaurada. La unidad reparada o intercambiada está en garantía por el resto del período de garantía del producto original. La garantía no incluye cualquier otro daño directo, indirecto o consecuente, o pérdidas o daños causados por terceros. Esta Garantía Limitada tiene una validez de dos años a partir de la fecha de compra según lo indicado en la factura original de un distribuidor autorizado de Comfort Audio, un farmacéutico o un centro asistencial. La garantía para los accesorios es de 90 días a partir de la fecha de envío.

Accesorios y repuestos

Para repuestos y accesorios (ver páginas 32 - 33), contacte al distribuidor autorizado de su ciudad o directamente al distribuidor.

Nota: La batería del Comfort Contego puede durar arriba de 5 años cuando se utiliza apropiadamente. La capacidad de la batería se deteriora gradualmente después de muchas cargas y descargas. Cuando llegue el momento del cambio de batería, tanto el transmisor como el receptor deberán enviarse al distribuidor o directamente al centro de servicio de Comfort Audio.

Información técnica

Modo de transmisor	Frecuencia modulada, digital
Alcance	- 30 m/100 feet
Tamaño	22 x 45 x 98 mm
Peso	60 g
Tipo de frecuencia	904-926 MHz
Canales	38
Antena	Incorporada
Tiempo de operación	- 20 horas
Batería	Recargable Li-Ion
Tiempo de recarga	4 horas
Micrófonos	Incorporados
Entrada	Entrada / Micrófono
Max output:	< 130 dB SPL
Max gain:	< 50 dB

Mode d'emploi- Comfort Contego

Bien lire le mode d'emploi
avant d'utiliser le produit.

Comfort Contego T900
Emetteur



Comfort Contego R900
Récepteur

N'UTILISEZ PAS le COMFORT CONTEGO si vous portez un stimulateur cardiaque ou tout autre dispositif implanté. Le Comfort Contego peut entraîner une défaillance du dispositif, qui peut causer des blessures graves ou la mort.

English - page 1
Español - página 28
Français - page 54

Le Comfort Contego ne doit pas servir de substitut aux appareils auditifs et doit être utilisé selon les directives et les recommandations de votre médecin.

REMARQUE: Le niveau sonore maximal est > 130 dB SPL ce qui peut s'avérer dangereux pour votre ouïe. Nous vous conseillons vivement de régler le volume à un niveau très bas avant d'allumer l'appareil.

Il est recommandé de maintenir le réglage du volume à son niveau le plus bas à l'allumage de l'appareil.

Comfort Audio ne peut être tenue responsable de tout dommage découlant d'une utilisation de l'équipement non conforme aux instructions fournies par Comfort Audio ou des problèmes et/ou dommages associés à la modification de toute partie de l'équipement par le client.

Industrie Canada : le fonctionnement doit respecter les deux conditions suivantes :

- 1) ce dispositif ne peut causer de brouillage, et
- 2) ce dispositif doit accepter tout brouillage, y compris un brouillage pouvant entraîner des effets indésirables.

Commission fédérale des communications : Cet appareil est régi par la Partie 15 des règles de la Commission fédérale des communications. Son fonctionnement doit respecter les deux conditions suivantes :

- 1) ce dispositif ne peut causer de brouillage préjudiciable, et
- 2) ce dispositif doit accepter tout brouillage reçu, y compris un brouillage pouvant entraîner des effets indésirables.

AVERTISSEMENT!

Tout changement ou modification n'ayant pas été dûment approuvé par la partie responsable de la conformité pourrait annuler l'autorisation de l'utilisateur d'utiliser l'équipement.

REMARQUE :

Cet équipement a été testé et jugé conforme aux limites fixées pour un dispositif numérique de classe B, en vertu de la Partie 15 des règles de la Commission fédérale des communications. Ces limites visent à offrir une protection raisonnable contre le brouillage préjudiciable dans une installation résidentielle. Cet équipement génère et utilise de l'énergie RF et, s'il n'est pas installé et utilisé conformément aux directives, il peut causer un brouillage préjudiciable aux communications radio. Toutefois, il n'est pas garanti qu'aucun brouillage ne se produira dans une installation. Si cet équipement cause un brouillage préjudiciable à la réception de votre radio ou téléviseur, qui peut être déterminée en allumant ou en éteignant l'appareil, on recommande à l'utilisateur de prendre une ou plusieurs des mesures suivantes :

- Réorientez ou déplacez l'antenne de réception.
- Augmentez la distance entre l'équipement et le récepteur.
- Branchez l'équipement dans une prise de courant située sur un circuit différent de celui où le récepteur est branché.
- Consultez votre détaillant ou un technicien compétent pour obtenir de l'aide.

Sommaire

	Page
Introduction	57
Matériel fourni	58 - 59
Pour bien débiter	60 - 63
Chargement	60
Fonctions : Récepteur	64 - 66
Fonctions : Émetteur	66 - 67
Menu	68 - 69
Symboles : Récepteur	70 - 71
Symboles : Émetteur	72 - 73
Portée radio et canaux	74
Utilisation d'un collier magnétique/d'un casque d'écoute	75
Fonctions spéciales, Devant la télévision	76
Recherche de pannes	77
Consignes de sécurité	78
Maintenance, garantie et fiche technique	79

Introduction

Félicitations pour votre choix du Comfort Contego. Vous avez vos prothèses auditives avec vous lors de nombreuses situations et les utilisez pour pouvoir participer aux conversations qui vous entourent. Les appareils fournis sont simples à utiliser et s'adaptent facilement, que vous soyez ou non appareillé.



Pour les conversations à la maison ou au travail

Regarder la télévision



Dans le restaurant

Parler au téléphone



Lisez entièrement le mode d'emploi de l'appareil avant utilisation.

Matériel fourni

Mallette



Câblage du son



Chargeur



Kit de téléphone



Émetteur : Contego T900

Récepteur : Contego R900



En option

Collier magnétique avec
cordon de rallonge



Casque d'écoute



Oreillettes



Pour bien débiter

Chargement

Le Comfort Contego renferme une pile rechargeable. Chargez l'émetteur et le récepteur pendant au moins 4 heures avant leur première utilisation.

Une pile déchargée prend environ 4 heures à charger. L'appareil offre jusqu'à 20 heures d'autonomie, une fois la batterie chargée. L'émetteur peut être chargé en cours d'utilisation.

Chargement :

Un symbole d'une pile clignote en cours de chargement.

Le Comfort Contego est entièrement rechargé dès que le symbole de la pile indique la pleine charge et le chargement est aussitôt interrompu. Vous ne pouvez changer la batterie vous-même, car la garantie limitée sera ainsi annulée. Veuillez communiquer avec votre détaillant.

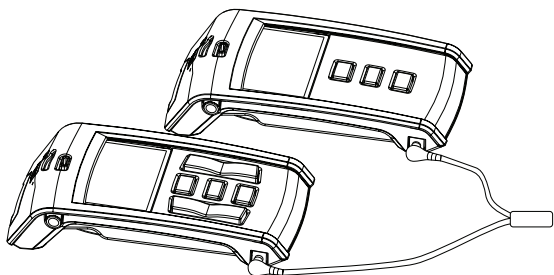

Utilisez uniquement le chargeur fourni par Comfort Audio AB.

Comment utiliser Comfort Contego

1. Lorsque le Comfort Contego est complètement chargée - allumer le récepteur en maintenant pressé le bouton pendant 2 secondes; jusqu'à ce que la barre sur l'écran soit entièrement pleine.

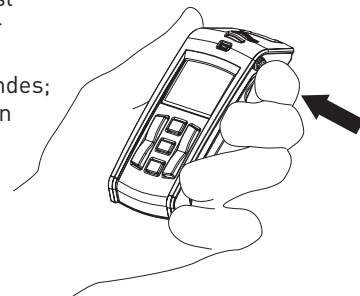

2. Raccordez ensuite le collier magnétique au récepteur du Comfort Contego et mettez votre appareil auditif sur la position T.

Au lieu d'un collier magnétique et d'un appareil auditif, vous pouvez utiliser un casque d'écoute sur le récepteur.

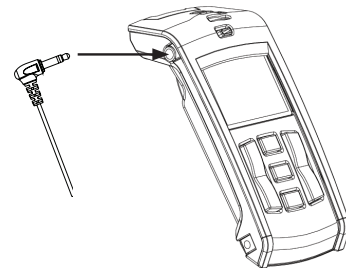

Comment utiliser Comfort Contego

3. Captage du son par le biais des microphones intégrés au récepteur. Réglez le volume à l'aide des commandes de volume + et - situées sur le côté droit du récepteur. (Voir page 64)
(N.B : Commencez l'écoute à faible volume. Si le volume n'est pas réglé à son niveau le plus bas, cela risque de causer des dommages à l'ouïe du client.)

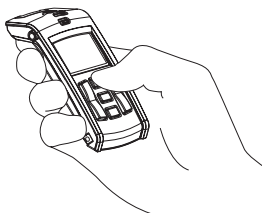
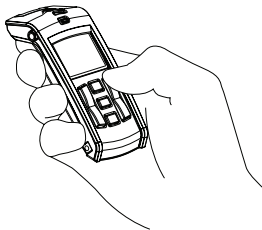

Placez le récepteur sur une table ou dirigez-le vers la personne que vous souhaitez écouter.



Comment utiliser Comfort Contego

4. Captage du son par le biais de l'émetteur. En cas de distance importante avec la personne qui est la source sonore ou lors d'une utilisation dans un lieu bruyant, laissez votre interlocuteur utiliser l'émetteur.

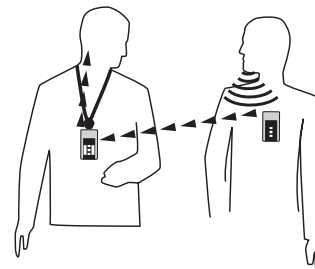

Le volume de l'émetteur se règle à l'aide des touches + et - situées sur le **côté gauche** du récepteur. (Voir page 64) (N.B : commencez l'écoute à faible volume)

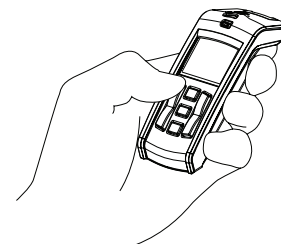

(Les derniers réglages du volume et du mode microphone sont automatiquement sélectionnés dès la mise en marche de l'émetteur ou du récepteur)

Fonctions du récepteur du Comfort Contego R900



Fonctions R900

Les fonctions indispensables sont accessibles sans avoir recours au menu. (Prière de se reporter à la page 68)

Volume du récepteur (Microphone interne)

Appuyer sur la touche portant un plus pour monter le volume du microphone du récepteur.

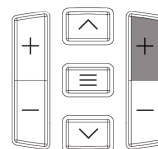

Appuyer sur la touche portant un moins pour réduire le son du microphone du récepteur.

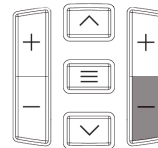

Mode unidirectionnel

La flèche du haut vous permet de sélectionner le mode micro unidirectionnel.

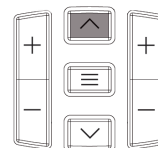

Mode omnidirectionnel

La flèche du bas vous permet de sélectionner le mode micro omnidirectionnel.

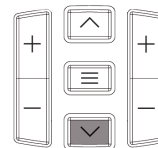

Fonctions du récepteur R900

Volume de l'émetteur

Appuyer sur la touche portant le plus pour monter le volume du microphone de l'émetteur.

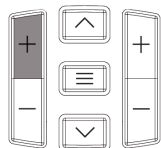

Appuyer sur la touche portant le moins pour réduire le son du microphone de l'émetteur.

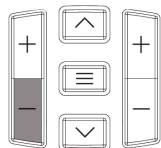

Fonctions de l'émetteur T900

Entrée son désactivée

Mode unidirectionnel

La flèche du haut vous permet de sélectionner le mode micro unidirectionnel.



Mode omnidirectionnel

La flèche du bas vous permet de sélectionner le mode micro omnidirectionnel.



Entrée son activée

La flèche du haut vous permet d'augmenter l'amplification du son entrant dans l'émetteur.

La flèche du bas vous permet de réduire l'amplification du son entrant dans l'émetteur.

Fonctions de l'émetteur Confort Contego T900



Menu du récepteur et de l'émetteur

Les fonctions des menus du récepteur et de l'émetteur sont les mêmes. Pour accéder au menu, appuyez sur la touche Menu/OK pendant un instant :

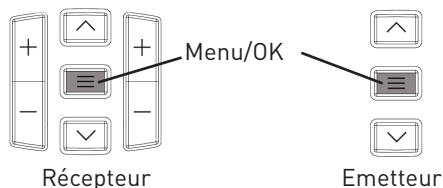

Choix affichés sur l'émetteur :

Retour
Canal
Couplage
Entrée
Langue
Verrouillage

Choix du récepteur :

Retour
Couplage
Langue
Verrouillage

Naviguez avec les flèches pour sélectionner une fonction.

Pour confirmer votre choix, appuyez sur Menu/OK.
Pour retourner en arrière, appuyez aussi sur Menu/OK.

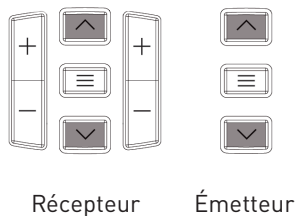

Canal

À la livraison, l'émetteur et le récepteur sont réglés sur le même canal. Pour changer de canal, allez sous la rubrique <<Canal>> dans le menu de l'émetteur. Faites défiler les canaux à l'aide des flèches. Pour sélectionner un canal, appuyez sur OK.

Couplage

Le récepteur et l'émetteur doivent être couplés pour pouvoir fonctionner ensemble. (À la livraison, l'émetteur et le récepteur sont couplés ensemble). Vérifiez que l'émetteur et le récepteur sont bien chargés et allumés. Pour opérer le couplage, choisissez « Couplage » dans le menu de l'émetteur et du récepteur. Appuyez sur OK pour effectuer le couplage. L'affichage indique alors « En attente du récepteur/de l'émetteur ». Appuyez sur OK sur l'émetteur, et le message « Couplage effectué » s'affiche après quelques secondes.

Entrée

Cette option permet d'utiliser une source sonore externe. Le Contego est réglé par défaut sur « Entrée son ».

Langue

Sélectionnez la langue à l'aide des flèches. Appuyez sur OK.

Verrouillage

Pour verrouiller les touches de l'appareil, sélectionnez l'option verrouillage et cliquez sur OK. Pour les débloquer, maintenez pressées simultanément les flèches vers le haut et le bas.

Symboles : Affichage du récepteur Contego R900

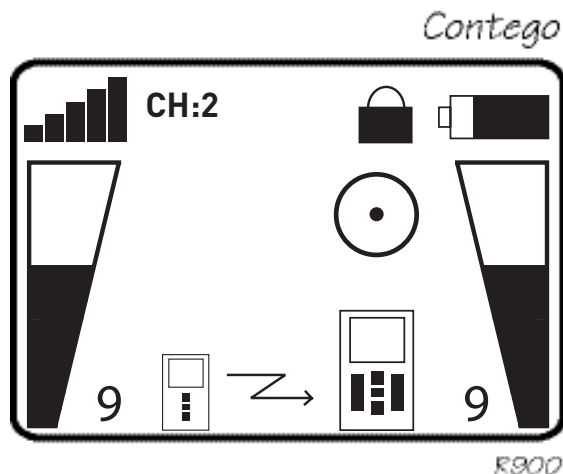

CH:2 Canal

Le chiffre indique le canal sur lequel le récepteur est réglé. (Le récepteur et l'émetteur sont réglés sur le même canal afin d'interfonctionner) Si un point d'exclamation « ! » apparaît, c'est que la fréquence choisie est soumise à une demande d'autorisation. (Comfort Audio ne peut être tenue responsable d'un usage non autorisé d'ondes radioélectriques, y compris, sans s'y limiter : brouillage de communications policières, communications stratégiques, installations militaires, etc.)



Puissance du signal

Indique la puissance du signal entre le récepteur et l'émetteur.



État de charge

Indique la charge restante de la pile.



Verrouillage

L'affichage du cadenas indique que le verrouillage des touches est activé. (Voir page 69)



Volume émetteur

La barre et le chiffre adjacent indiquent le volume sonore de l'émetteur.



Volume récepteur

La barre et le chiffre adjacent indiquent le niveau sonore du récepteur.



Mode micro unidirectionnel

Le mode micro unidirectionnel permet de capter le son en direction d'une zone restreinte.



Mode omnidirectionnel Mode du microphone

Le mode omnidirectionnel permet de capter le son dans un périmètre plus vaste.

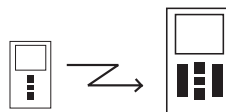

Émission

Indique que la liaison entre le récepteur et l'émetteur est effectuée. Si le récepteur et l'émetteur sont trop proches l'un de l'autre, l'affichage indique « Too close »

Symboles : Affichage de l'émetteur Contego T900

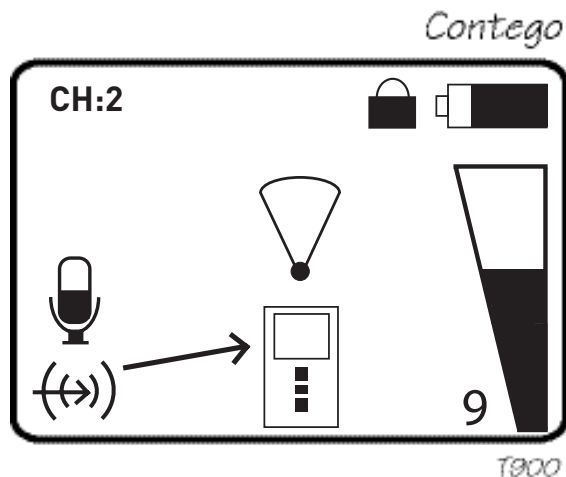

CH:2

Canal

Le chiffre indique le canal sur lequel l'émetteur est réglé. Si un point d'exclamation « ! » apparaît, c'est que la fréquence choisie est soumise à une demande d'autorisation.



Verrouillage

L'affichage du cadenas indique que le verrouillage des touches est activé. (Voir page 69)



État de charge

Indique la charge restante de la pile.



Mode micro unidirectionnel

Le mode micro unidirectionnel permet de capter en direction d'une zone restreinte.



Mode micro omnidirectionnel

Le mode omnidirectionnel permet de capter le son dans un périmètre plus vaste. Il est l'idéal en cas de réunion ou de repas avec plusieurs personnes.



Line in / Microphone TV

Cette entrée vous permet d'écouter une source sonore externe, par exemple, un téléviseur ou une chaîne stéréo. Une flèche s'affiche entre le symbole et l'émetteur dès qu'un câble est raccordé.



Amplification Line in

La barre et le chiffre adjacent indiquent la puissance d'amplification de la source sonore externe.

Portée radio et canaux

Les antennes sont intégrées au récepteur et à l'émetteur. La portée de la radio va jusqu'à 30 mètres. La portée peut néanmoins varier en fonction de l'environnement dans lequel se propage l'onde.

Comme tous les émetteurs radio, le Comfort Contego émet sur des canaux spéciaux. L'utilisation d'un même canal pour deux émetteurs entraîne des perturbations.

D'autres appareils électroniques peuvent aussi perturber les transmissions radio.

Le canal que vous utilisez dans votre pays n'est peut-être pas autorisé à l'étranger. Renseignez-vous donc auprès de votre établissement de soins auditifs pour savoir quels sont les canaux autorisés dans différents pays.

Comfort Audio ne peut être tenue responsable d'un usage non autorisé d'ondes radioélectriques, y compris, sans s'y limiter : brouillage de communications policières, communications stratégiques, installations militaires, etc.

Collier magnétique

Un collier magnétique raccordé au récepteur permet d'écouter avec un appareil auditif en position T.

Raccordez votre collier magnétique ou votre cordon de rallonge au récepteur.

Assurez-vous d'attacher le clip du récepteur à la bouche de sécurité du collier magnétique pour une meilleure utilisation.

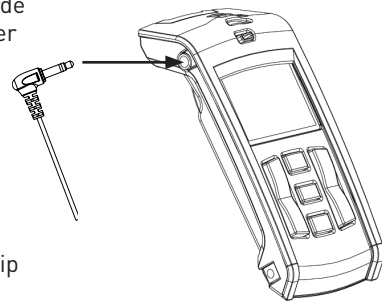

Casque d'écoute ou oreillettes

Le casque d'écoute et les oreillettes se branchent comme indiqué ci-dessus.

Il y a risque de blessures si le collier se coince. Tenez le collier magnétique loin des objets qui représentent un danger, par exemple, une machine en mouvement, le volant d'une voiture, les portes d'un ascenseur, etc. N'utilisez pas le collier lors d'activités sportives ou de jeux.

Fonctions spéciales

Ajout d'un ou de plusieurs récepteur(s)

Vous pouvez sans problème utiliser plusieurs récepteurs pour élargir votre écoute. (ex. : lors d'une visite guidée). Pour ajouter un récepteur supplémentaire, allez dans le menu de ce récepteur. Sélectionnez « Couplage ». Allez ensuite dans le menu de l'émetteur, sélectionnez « Couplage » puis appuyez sur OK. « Couplage effectué! » Le nouveau récepteur est alors prêt à capter.

Conseil: - Plusieurs récepteurs peuvent être couplés simultanément.

- Le couplage peut être activé moyennant deux pressions rapides sur la touche de l'émetteur au lieu d'aller dans le menu de celui-ci.

Devant la télévision

Pour écouter la télévision ou une autre source sonore, utilisez le câblage du son fourni avec l'émetteur. Écoutez ensuite avec le récepteur.

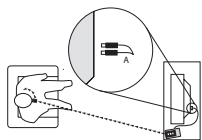

Raccordez le cordon fourni (A) entre le téléviseur et l'émetteur du Contego (T900). (Veillez à ce que l'émetteur soit réglé sur Entrée : Line in)

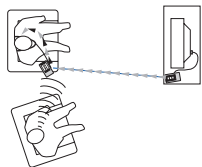

Le microphone intégré au récepteur vous permet également d'écouter les personnes assises avec vous sur un canapé.

Parler au téléphone

Afin de mieux entendre mieux lorsque vous parlez au téléphone, utilisez le Comfort Contego kit de téléphone pour connecter votre téléphone fixe à l'émetteur. Voir le mode d'emploi séparé pour des instructions supplémentaires.

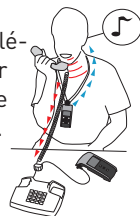

Recherche de pannes

L'émetteur et le récepteur ne s'allument pas.

Chargez les deux appareils. N'oubliez pas que vous devez maintenir le bouton ON/OFF pendant 2 secondes pour démarrer le Comfort Contego. Si ça ne fonctionne toujours pas, vérifiez que le chargeur est bien raccordé à une prise électrique. Veuillez communiquer avec votre détaillant pour changer la pile.

Mauvaise compréhension vocale

La distance entre l'émetteur et le récepteur est trop grande. La distance entre le micro et la personne qui parle peut elle aussi être trop importante.

Mauvaise portée et perturbations

Certains environnements comportant des murs en béton, des poutrelles métalliques ou des tôles peuvent réduire le rayon d'action de l'appareil. Les appareils alentours peuvent aussi créer des perturbations. Pour éliminer les perturbations, changez de canal. Si vous changez le canal de l'émetteur, assurez-vous que le récepteur est allumé et que la portée entre les deux appareils est suffisante pour permettre la permutation de canaux.

N.B. :

Si vous portez un appareil auditif : vérifiez que celui-ci fonctionne correctement et qu'il est sur la position T. Veuillez vous assurer que l'émetteur et le récepteur sont bien couplés.

Consignes de sécurité importantes

Ces consignes de sécurité doivent être respectées, et il est interdit de tenter de réparer ou de modifier l'équipement sans l'assistance d'un technicien agréé, sinon la garantie limitée sera annulée. Comfort

Audio ne peut être tenue responsable de tout dommage découlant d'un usage, d'une réparation ou d'une modification non autorisés.

- 1) Lisez ces instructions
- 2) Conservez les présentes instructions
- 3) Observez tous les avertissements
- 4) Respectez toutes les instructions
- 5) N'utilisez pas les appareils près de l'eau.
- 6) N'utilisez qu'un chiffon sec pour le nettoyage.
- 7) Installez conformément aux directives du fabricant.
- 8) N'utilisez pas ou n'installez pas les appareils près d'une source de chaleur tel un radiateur, four, ou tout autre appareil (y compris un amplificateur) dégageant de la chaleur.
- 9) Protégez le cordon d'alimentation afin qu'il ne se fasse pas écraser, en particulier à hauteur de la fiche, de la prise de courant, et à l'endroit où il sort de l'appareil.
- 10) N'utilisez que les accessoires/pièces de rechange du fabricant.
- 11) Débranchez cet appareil en cas d'orage électrique ou lorsqu'il n'est pas utilisé pendant une longue période.
- 12) Pour toute réparation, consultez le personnel qualifié.
Une réparation est requise lorsque l'appareil a été endommagé, par exemple, le cordon d'alimentation ou la fiche, lorsque du liquide a été renversé ou qu'un objet est tombé sur l'appareil, lorsque l'appareil a été exposé à la pluie ou à l'humidité, lorsqu'il ne fonctionne pas normalement, ou lorsqu'il a été échappé.

Les poids, dimensions, capacités, cotes de rendement et autres données mentionnés dans les brochures, circulaires, publicités, listes de prix et feuilles d'instructions de Comfort Audio ne sont fournis qu'à titre informatif. Ils ne sont qu'approximatifs et n'engagent aucunement Comfort Audio.

Maintenance et garantie

Comfort Audio garantit ce produit vendu au premier utilisateur final (l'acheteur) contre les défauts de matériaux ou de fabrication pour la période de temps et

comme indiqué ci-dessous. Conformément à cette garantie limitée, Comfort Audio aura le choix entre, soit (a) réparer le produit ou les pièces jugées défectueuses en utilisant des pièces neuves ou remises à neuf, soit (b) vous fournir un appareil neuf ou, selon notre propre jugement, un appareil remis à neuf. L'appareil réparé ou échangé est sous garantie pour le reste de la période de garantie initiale du produit. La garantie ne s'applique à aucun autre dommage ni perte, qu'il soit direct, indirect ou consécutif, ni aucun dommage ni perte de tiers. Cette garantie limitée est valable pour une période de deux ans à compter de la date d'achat comme indiqué par un reçu original émanant d'un détaillant autorisé Audio Comfort, d'un distributeur ou d'un établissement médical. Les accessoires et batteries ont une garantie de un an à partir de la date de livraison.

Accessoires et pièces de rechange

Vous pouvez commander des pièces de rechange en communiquant avec votre détaillant pour tous renseignements. Veuillez communiquer avec votre détaillant pour tout renseignement supplémentaire. N.B. La pile du Comfort Contego dure jusqu'à cinq ans avec usage normal. La capacité de la pile diminue petit à petit à force de la charger et de la décharger. Lorsqu'il sera temps de changer la pile, veuillez faire parvenir l'émetteur ainsi que le récepteur chez un détaillant ou chez un centre Comfort Audio.

Fiche technique

Type d'émetteur:	Modulation numérique, avec cryptage
Portée:	- 30 m/100 feet
Dimensions:	22 x 45 x 98 mm
Poids:	60 g
Plage de fréquences:	904-926 MHz
Nombre de canaux:	38
Antenne:	Intégrée
Autonomie:	Jusqu'à 20 heures
Batterie:	Li-Ion rechargeable
Temps de chargement:	4 heures
Microphones:	Intégrés, unidirectionnel et omnidirectionnel
Line in:	Prise auxiliaire (pour microphone et téléviseur)
Max output:	< 130 dB SPL
Max gain:	< 50 dB

Producteur:

Comfort Audio AB
Box 154 SE-301 05 Halmstad, Suède
www.comfortaudio.com



Manufactured by:



Comfort Audio
HEAR THE FUTURE

Comfort Audio AB, Box 154, SE-301 05 Halmstad, Sweden
Tel +46 35 - 260 16 00 Fax +46 35 - 260 16 50
usa@comfortaudio.com www.comfortaudio.us

MA0017 120928